

Locatario*: _____ Nato(a) il*: _____ Numero della carta: _____ Telefono: _____ Indirizzo: _____ _____	Verifica da effettuare da parte del proprietario: <ul style="list-style-type: none">• Verificare il permesso/carta d'identità originale del locatario (non sono valide fotocopie o dichiarazioni di smarrimento). Le informazioni che contengono un * devono essere identiche al documento presentato.• Verificare la carta di credito del locatario. Deve avere lo stesso numero che sul contratto ed essere intestata col nome e cognome del locatario.
---	---

Proprietario: BLU NAUTICA by Sarcona Francesca P. IVA 01680510813	Data di inizio: _____
Imbarcazione: _____	Data di fine: _____
Luogo di consegna della barca: _____	Prezzo totale pagato: _____
	Importo della cauzione: _____

COMMENTO RIGUARDO L'INIZIO DEL NOLEGGIO

Nota nello schema i danni esistenti. Per sicurezza scatti delle foto

Carburante:

Stato esteriore:

Stato interiore:

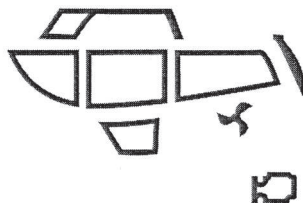
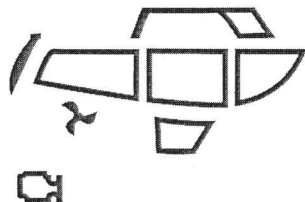

Io sottoscritto(a), _____ ho esaminato con attenzione e in luogo sufficientemente illuminato lo stato della barca e confermo i dati inseriti nello spazio soprastante. Mi assumo la responsabilità dell'imbarcazione durante il noleggio e mi impegno a restituirla nello stesso stato in cui mi è stata consegnata, all'ora indicata sul contratto e all'indirizzo dove mi è stata affidata.

Firma del proprietario:

Firma del locatario:

Fatto in due esemplari a _____ il _____

RELAZIONE DI FINE NOLEGGIO

Data e ora di restituzione

Carburante:

L'imbarcazione è danneggiata?

No, dopo aver esaminato minuziosamente lo stato dell'imbarcazione, in un ambiente sufficientemente illuminato, confermo che l'imbarcazione è senza danni.

Sì. Riempire un verbale di constatazione dei danni.

Firma del proprietario:

Firma del locatario:

Verbale di constatazione dei danni (in caso di sinistro)

Proprietario:
Telefono:
Cantiere:
Modello:
Luogo dove la barca è disponibile:

Locatario *:
Nato(a) il *:
Numero della carta:
Telefono:
Indirizzo:

1. Indica i(l) danno(i) nello schema
2. Numeri ogni danno nello schema
3. Scatta una foto per ogni danno
4. Proprietario: scatta una foto della patente nautica del locatario, del contratto di locazione firmato, e di una carta di identità

5. Descrivi i danni (utilizzando la numerazione)

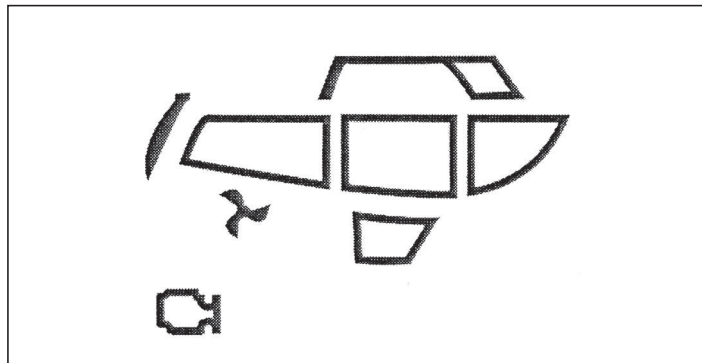

6. Locatario: spiega le circostanze dell'incidente

Luogo: _____ data e ora: _____

Terze unità coinvolte:

Sì No

Io, _____ confermo di avere la piena responsabilità dei danni procurati all'imbarcazione di Blu Nautica durante il charter N° _____. I danni sono annotati nel documento "report danni" firmato e sottoscritto dal proprietario al momento della prenotazione.

Firma del proprietario:

Firma del locatario:

Per ulteriori informazioni Blu Nautica rimane a disposizione per aiutarvi
Contattate il **366 4295405** o inviate una mail a **info@blunautica.com**

TERMINI E CONDIZIONI *

- La navigazione avviene a cura e sotto la responsabilità del locatario, il quale ne assume ogni rischio, avendo egli dichiarato di avere l'esperienza, la perizia e le conoscenze per intraprenderla e per condurla a termine nel rispetto delle leggi, ordinanze, vincoli, prescrizioni delle norme tutte che caratterizzano la corretta pratica della navigazione;
- L'assicurazione del natante copre i rischi della navigazione per responsabilità civile verso i terzi. I danni eventualmente causati al natante stesso, al motore o alle attrezzature saranno a carico del locatario e da questi pagati al rientro senza riserva alcuna, intendendosi il locatario obbligato a riconsegnare il bene ricevuto in locazione alle medesime condizioni in cui lo ricevette in consegna;
- In caso di arresto del motore in navigazione per mancanza di carburante, a causa anche dell'insufficiente rifornimento che ne avesse fatto il locatario, o per l'eccessivo consumo dovuto alle condizioni di carico, a quelle del mare, o all'andatura imposta al motore, la società locatrice assicura, dietro richiesta del locatore, l'ulteriore rifornimento in mare del natante locato, addebitando oltre al costo del carburante anche quello corrispondente al nolo del mezzo inviato per il rifornimento ed al carburante consumato da quest'ultimo per raggiungere il natante locato e per rientrare alla base in porto;
- In caso di avaria dovuta a mal funzionamento del motore, o a suo guasto accidentale, la società locatrice assicura un sollecito intervento, compatibilmente con le condizioni del mare, fornendo un mezzo sostitutivo, se disponibile, o provvedendo alla riparazione sul posto se trattasi di cosa di lieve entità. In caso contrario il natante verrà rimorchiato in porto e sarà rimborsato l'importo della locazione proporzionalmente all'orario di mancata utilizzazione a causa dell'avaria, senza che il locatario abbia diritto a nessun indennizzo o rimborso col pretesto della mancata conclusione della gita, rientrando il caso di guasto tra gli imprevisti e i rischi cui va incontro chi intraprende la navigazione, tenendo altresì conto che il guasto accidentale può verificarsi nonostante i motori ed i natanti siano pienamente efficienti e vengano tenuti in buono stato di manutenzione. Particolare e costante attenzione dovrà prestare il conducente al corretto funzionamento del sistema di raffreddamento (schizzo d'acqua che fuoriesce lateralmente dal motore) essendo esso l'unico mezzo per accorgersi dell'occlusione delle prese d'acqua del piede del motore a causa di un sacchetto di plastica o di altro. I danni causati da tale evento e conseguenti saranno interamente a carico del locatario;
- In caso di controversia sull'applicazione del presente contratto è competente il foro di Trapani.